

Monteringsmanual S220

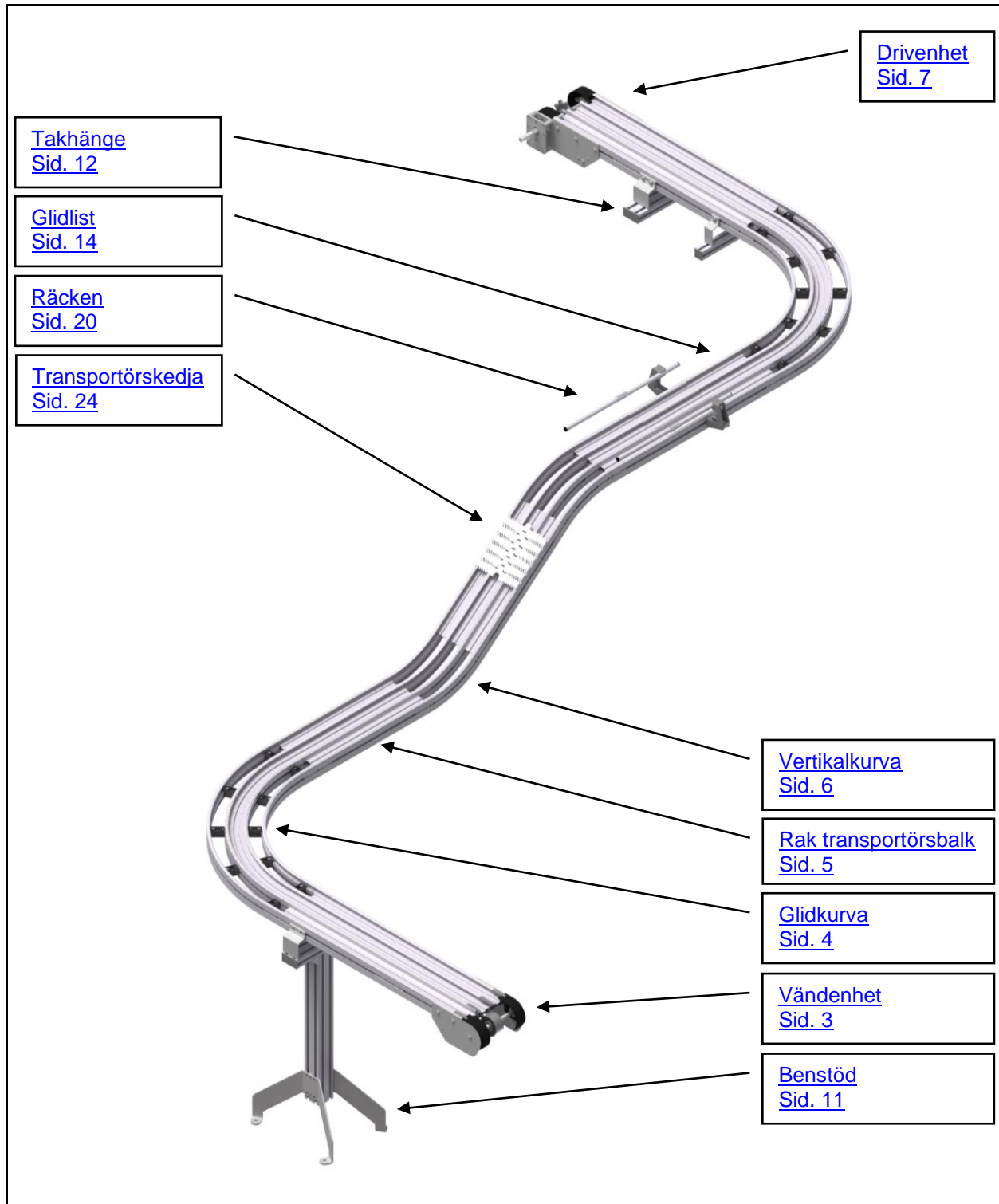

SÄKERHET

Beskrivning

Carryline aluminiumtransportörer består av en plastkedja som löper i en aluminiumbalk. Drivenhet, kurvor, vändenhet, benstöd och räckeskomponenter finns i ett antal olika standardutförande och kan kombineras på många olika sätt. Se produktkatalog för alla standardkomponenter.

Allmänna Säkerhetsregler

All montering av Carrylines utrustning skall ske av montörer med god teknisk kunskap och utföras enligt denna monteringsmanual.

Arbetet skall ske i lokal med god belysning och bra utrymme runt den utrustning som skall monteras.

Verktyg skall vara av god kvalitet och för vissa moment finns specialverktyg (se monteringsinstruktioner) att tillgå hos Carryline eller av Carryline utsedd återförsäljare.

Använd kläder och skyddsskor anpassade för verkstadsmiljö. Hörselskydd skall brukas då arbete med hög ljudvolym sker men kan med fördel användas under hela monteringsprocessen.

Motorer får inte kopplas elektriskt innan transportörer är färdigbyggda och uppställda på ett stabilt och betryggande sätt.

Kapning av profiler skall ske med för ändamålet avsedd utrustning. Använd skyddsutrustning enligt maskintillverkarens föreskrifter och sortera eventuellt spill enligt lokala anvisningar.

Låt inte kapade delar ligga kvar på golvet då detta utgör snubbel- och halkrisk!

Kapade delar skall gradas på de kapade ytorna för att förhindra skärskador.

Utrustningen skall byggas på sådant vis att ingen vältrisk finns. I de fall höga ben eller avsaknad av upphängning föreligger, skall tillfällig stöttning med bockar eller liknande användas för att behålla bra stabilitet för byggnationen.

Vid borring av glidlistor får inte fingrar föras in på undersida av glidlist.

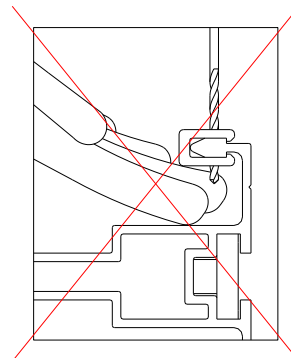

Elektrisk inkoppling får endast ske av behörig elektriker och skall göras enligt gällande lagar och förordningar. Säkerställ att inkoppling sker för drift åt rätt håll. Kedjan skall löpa mot drivenheten. Innan transportören startas skall det säkerställas att alla verktyg avlägsnats från utrustningen. Händer eller löst hängande kläder får inte komma i kontakt med kedjan under drift.

Vid justering efter drifttagning av transportören skall strömmen brytas och låsas för aktuell motor.

Förflyttning av färdigbyggd utrustning skall göras med god kännedom om vikt och tyngdpunkt. Använd lyftutrustning i så stor utsträckning som möjligt.

Vändenhet S220

Vändenhet monteras på transportör med hjälp av skarvjärn 100-7010 (pos 1).

- Montera skarvjärnet 75 mm i vändenheten och därefter i anslutande transportörsdel.
- Dra åt insexskruvarna 100-7030 (M8x12 pos 2).

Följande verktyg används vid montering:

Insexnyckel 4 mm.

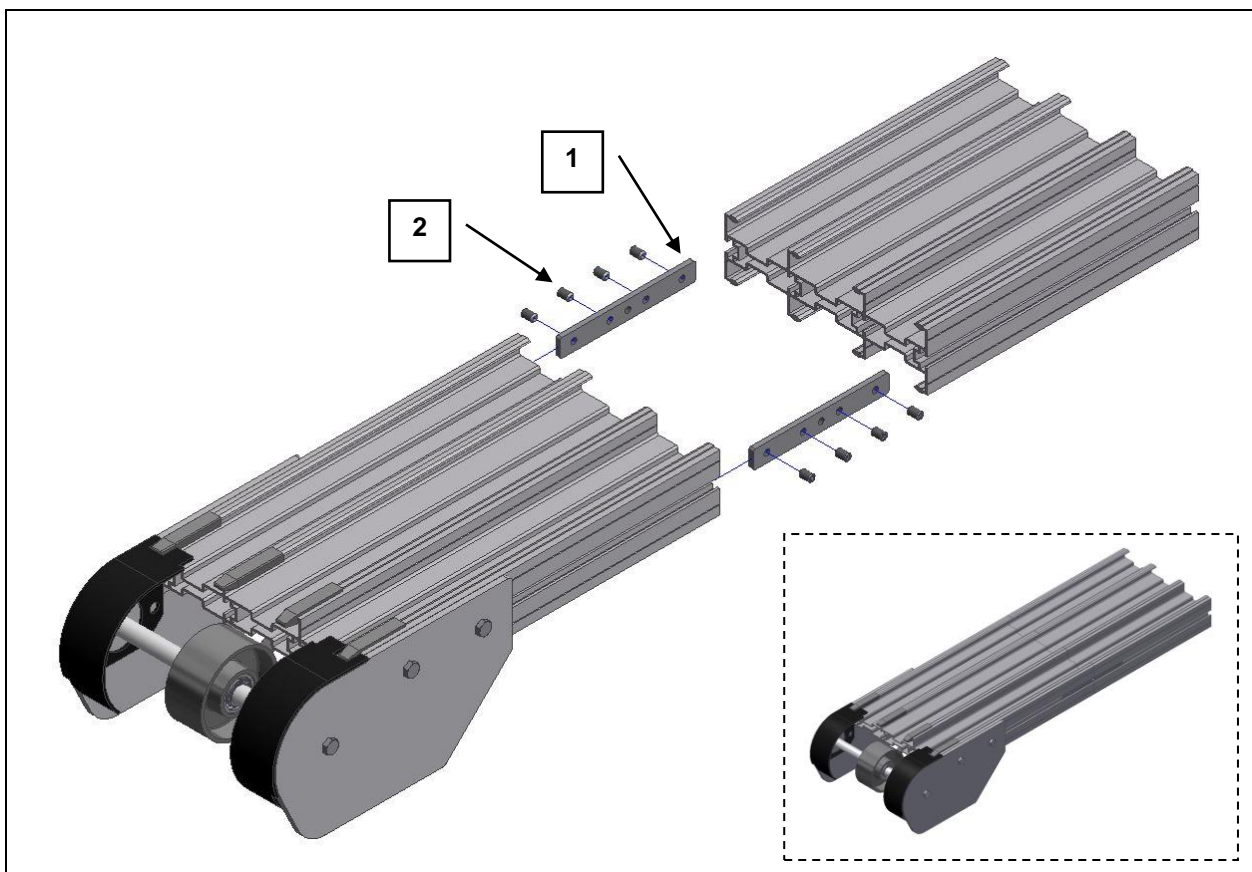
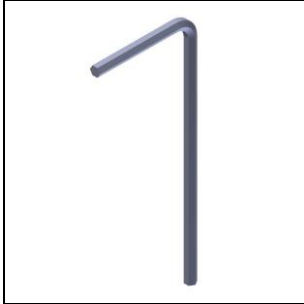

Glidkurva S220

Glidkurva monteras på transportör med hjälp av skarvjärn 100-7010 (pos 1).

- Glidkurvan monteras mot anslutande transportörsdel.
- Dra åt insexskruvarna 100-7030 (M8x12 pos 2).

Följande verktyg används vid montering:
Insexnyckel 4 mm.

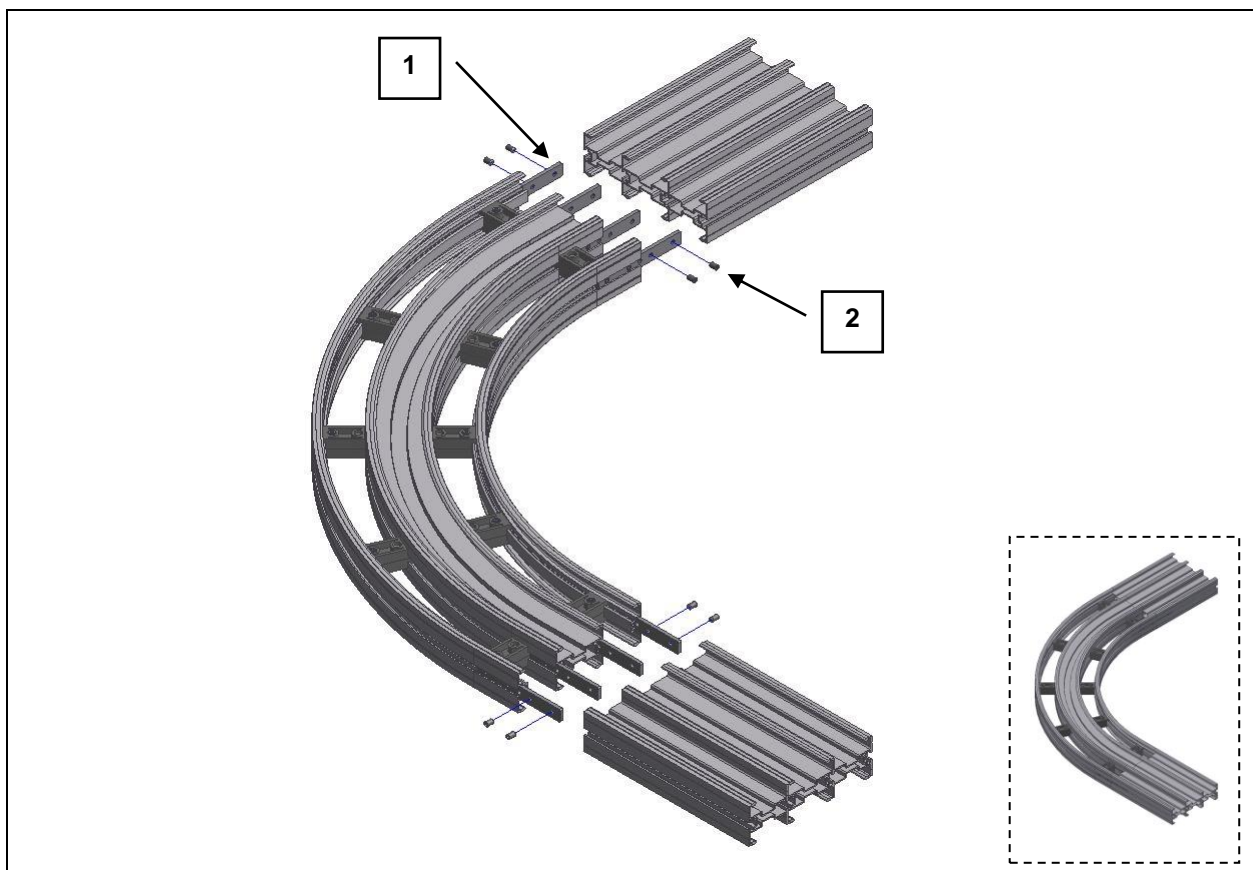
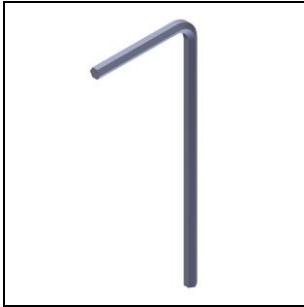

Rak transportörsbalk S220

Rak transportörsbalk monteras på transportör med hjälp av skarvjärn 100-7010 (pos 1).

- Montera skarvjärnet 75 mm i transportörsbalken och därefter i anslutande transportörsdel.
- Dra åt insexskruvarna 100-7030 (M8x12 pos 2).

Följande verktyg används vid montering:
Insexnyckel 4 mm.

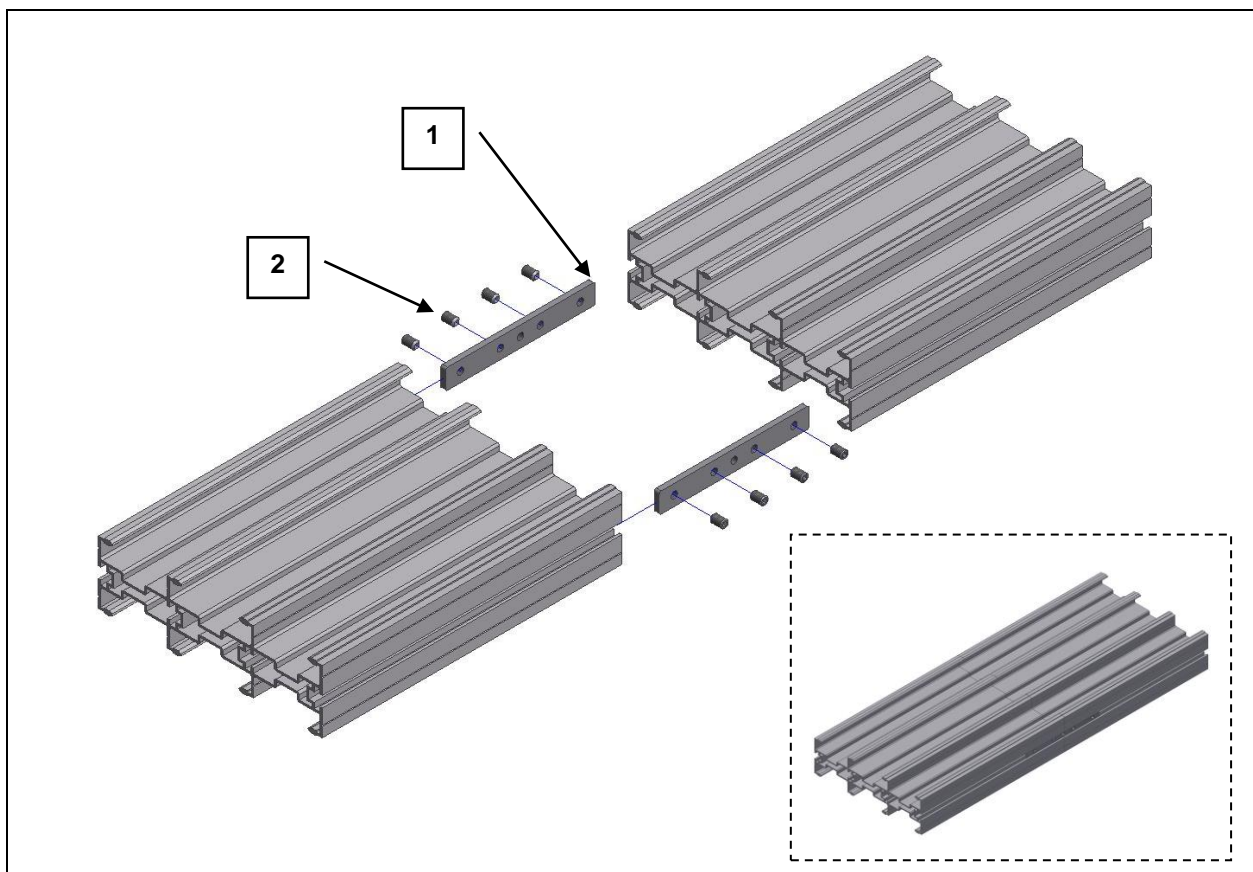
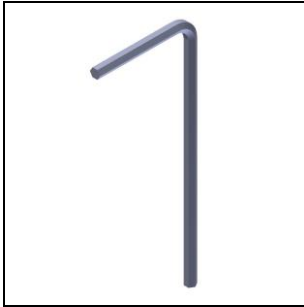

Vertikalkurva S220

Vertikalkurva monteras på transportör med hjälp av skarvjärn 100-7026 för radie 400 eller 100-7027 för radie 860 (pos 1).

- Vertikalkurvan monteras mot anslutande transportörsdel.
- Dra åt insexskruvarna 100-7030 (M8x12 pos 2).

Följande verktyg används vid montering:
Insexnyckel 4 mm.

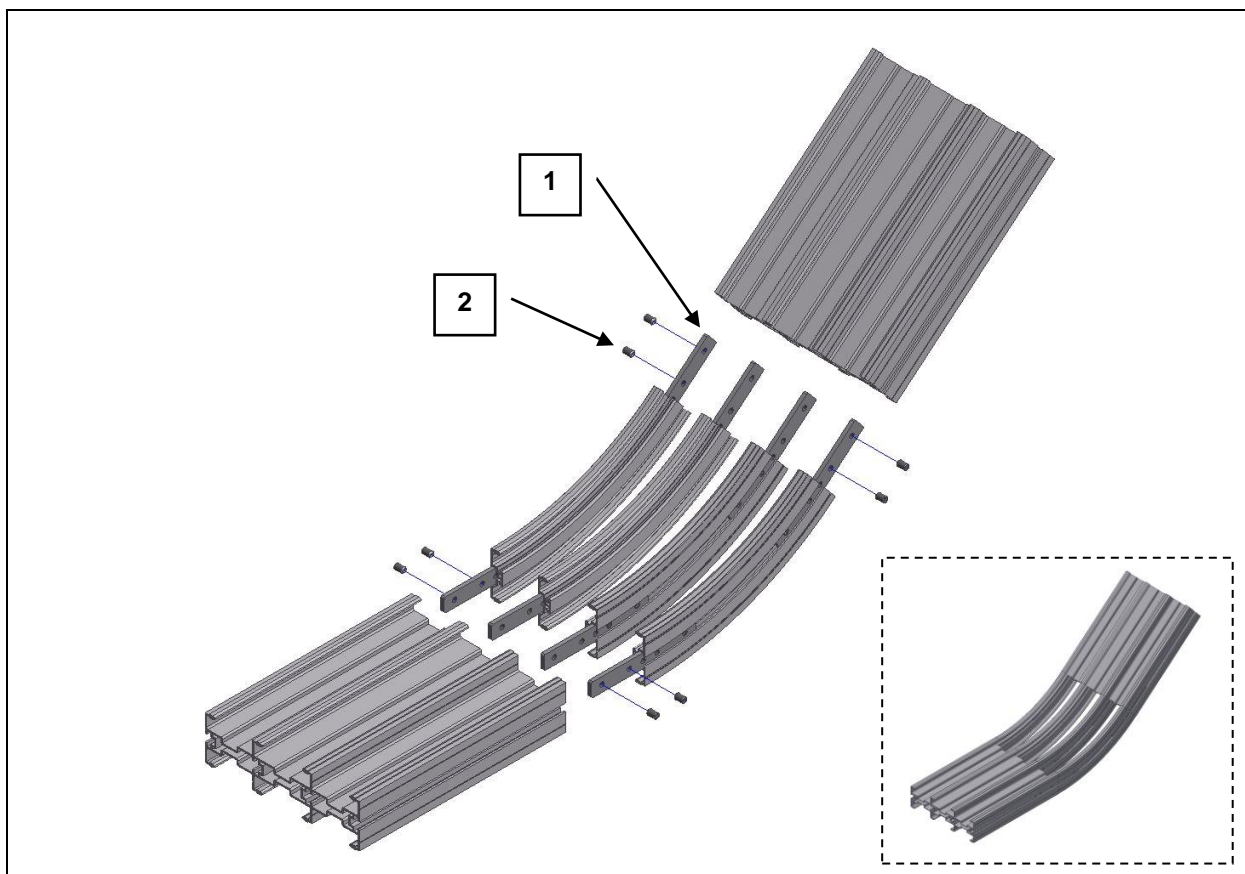
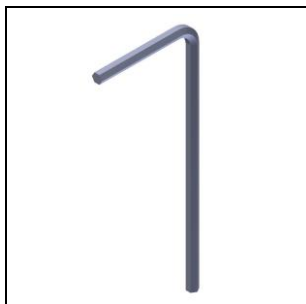

Alternativ till vertikalkurva:

- Snedkapa transportörsbalk 220-1000 och bocka skarvjärn 100-7010 till rätt vinkel.
- Max snedkapning/lutning 5°.

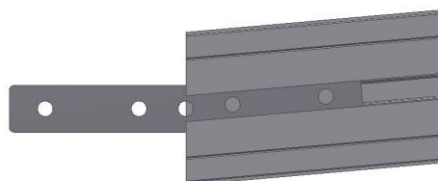

Drivenhet S220

Drivenhet monteras på transportör med hjälp av skarvjärn 100-7010.

Följande verktyg används vid montering:

Insexnyckel 4 mm och 2,5 mm.

Blocknyckel 10 mm, spärrskaft och hylsa 10 mm.

Tång för spärring.

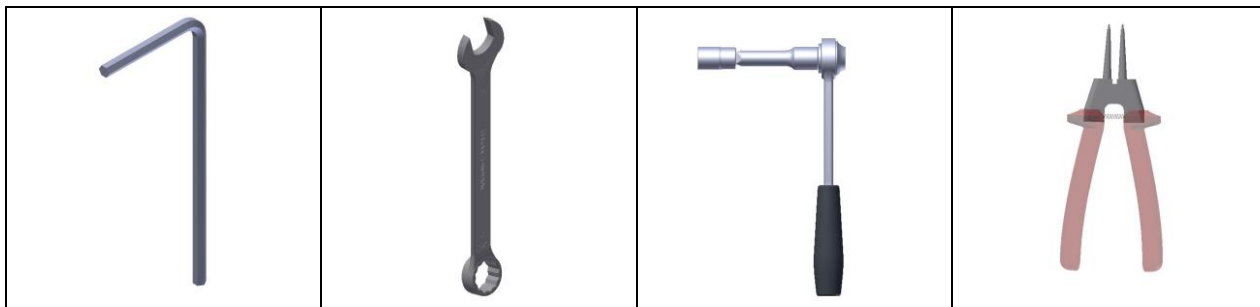

1.

- Montera skarvjärn (pos 1) 75 mm i drivenheten och därefter i anslutande transportörsdel.
- Dra åt insexskruvarna 100-7030 (M8x12 pos 2).

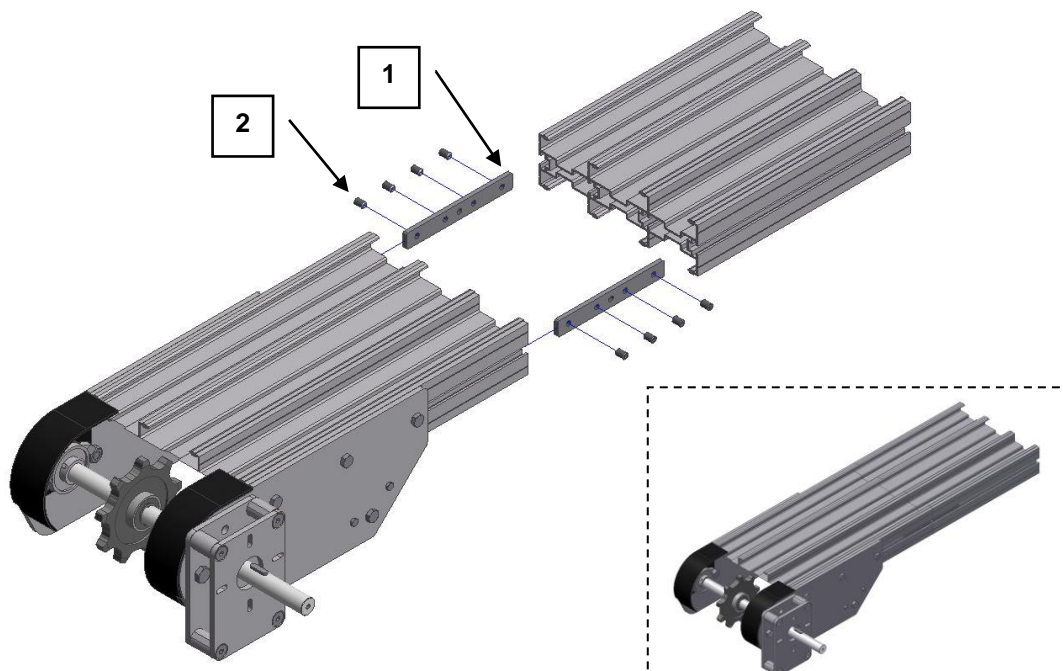

Forts. drivenhet S220

2.

- Montering av motor från tillverkaren SEW sker på följande sätt.
- Montera kil 6x6x22 (pos 1).
- Säkerställ att spärring $\varnothing 20$ (pos 2) är placerad på rätt ställe i motorns håaxel.
- Smörj in ett tunt lager med fett på axel (pos 3).
- Montera motorn på axel hela vägen till motorplåten.
- Montera 4 st brickor 6,4x12x1,5 och 4 st skruvar M6x16 (pos 4) i motorn och dra åt skruvarna.
- Montera bricka 6,4x19,5x4 och fjäderbricka 6,1x12x1,5 samt skruv M6x16 (pos 5) och dra åt.
- Dra åt båda insexskruvarna (pos 6) på flänslagret för att låsa drivaxeln. Säkerställ att en av insexskruvarna monteras i det främsta spåret enligt bild.

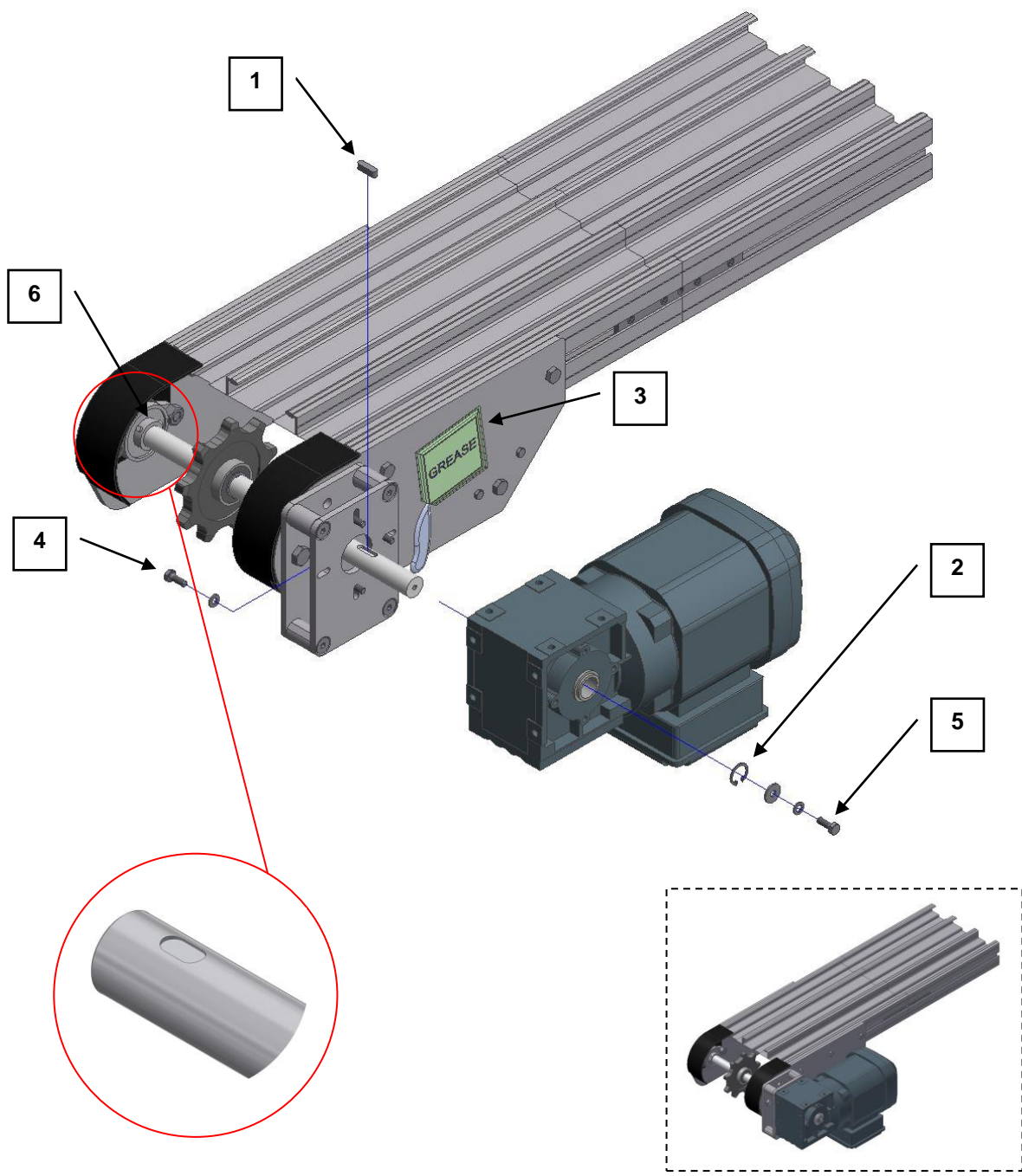

Benstöd S220

Benstöd monteras normalt på transportör med hjälp av t-spår skruv 100-6060 M8x17 och M8 låsmutter.

I vissa situationer är det möjligt att montera benstödet i skarvjärn 100-7010 mellan två olika transportörsdelar och då används skruv M8x16.

Följande verktyg används vid montering:
Blocknyckel 13 mm.



1.

- Montera t-spårskruv 100-6060 (pos 1) och M8 låsmutter (pos 2) löst på båda benfästena
- Lossa skruvarna (pos 3) på ena benfästet 100-1240 så det sitter löst monterat.

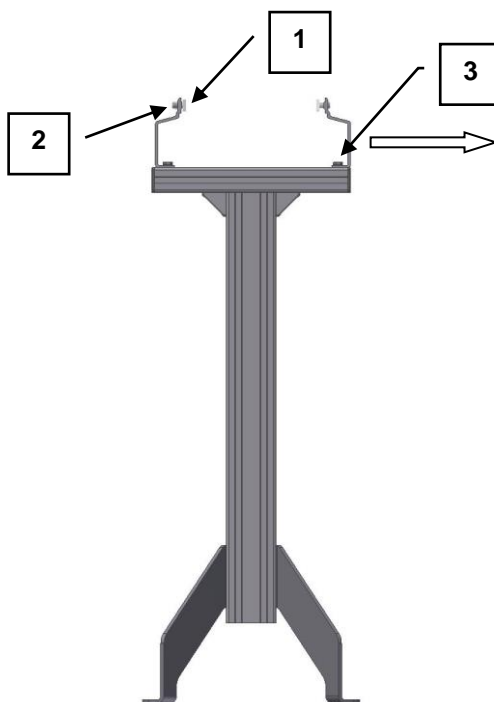

Forts. benstöd S220

2.

- Montera benstödet på transportören genom att styra in t-spårskruv i transportörsbalken och dra åt M8 låsmutter (pos 1).

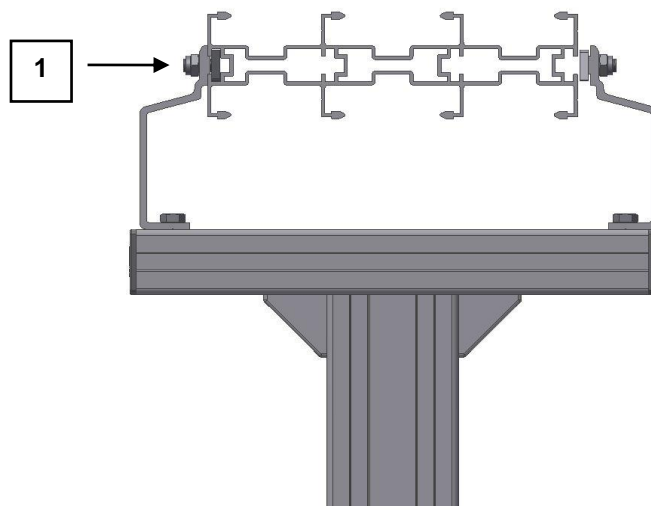

3.

- Montera det lösa benfäste och på transportören och dra åt M8 låsmutter (pos 2) och M8 skruv (pos 3).
- Kontrollera att ändlock 100-2020 (pos 4) är monterat på benstödet.

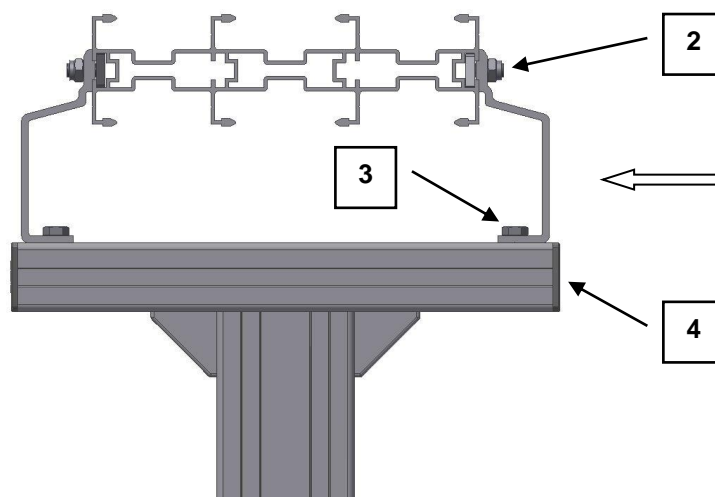

Forts. benstöd S220

4.

- Justera höjden på benstödet genom att lossa skruvarna M8x16 (pos 1) och ställ in önskad höjd.

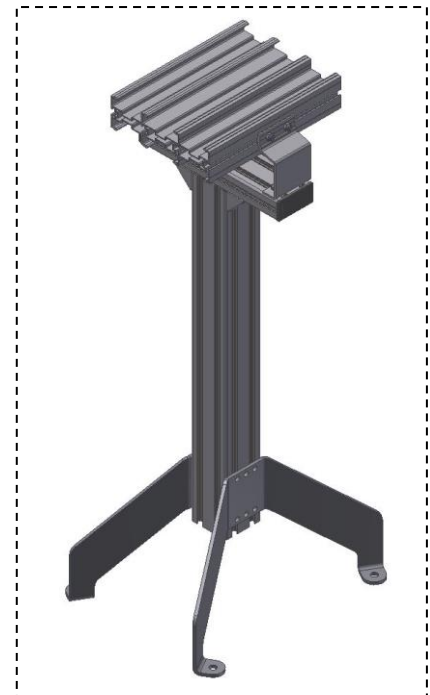
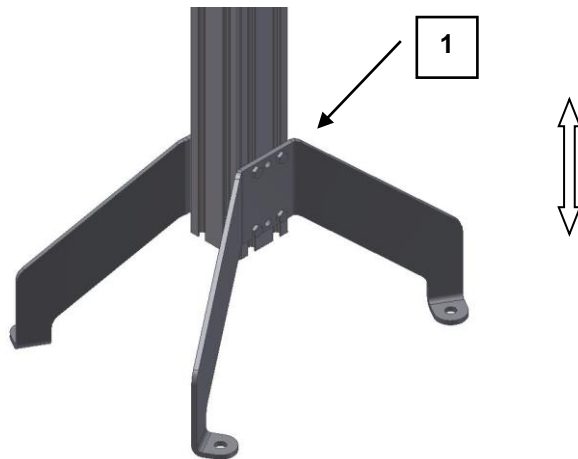

Takhänge S220

Takhänge monteras normalt på transportör med hjälp av t-spår skruv 100-6060 M8x17 och M8 låsmutter.

I vissa situationer är det möjligt att montera takhänget i skarvjärn 100-7010 mellan två olika transportörsdelar och då används skruv M8x16.

Följande verktyg används vid montering:
Blocknyckel 13 mm.



1.

- Lossa skruv (pos 1) på ena benfästet 100-1220 så det sitter löst monterat.
- Montera t-spårskruv 100-6060 (pos 2) och M8 låsmutter (pos 3) löst på båda benfästena.

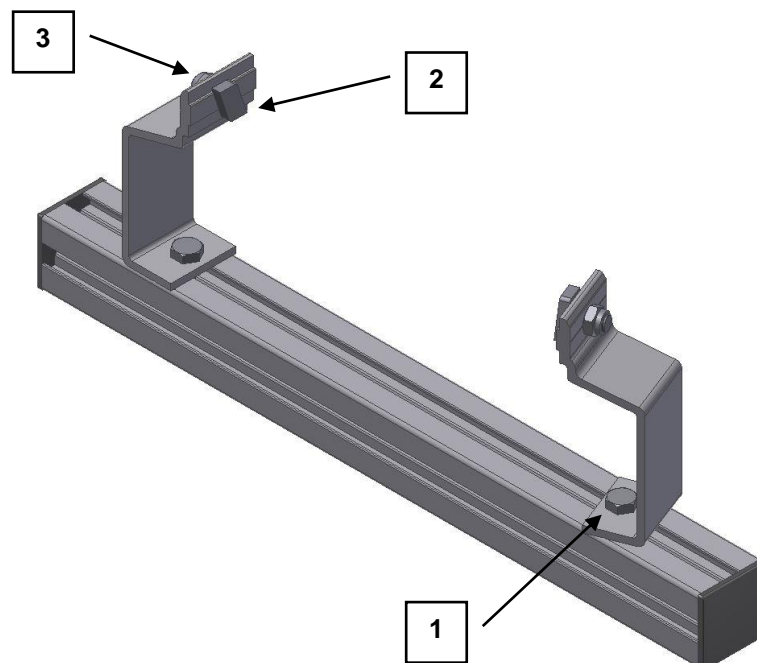

Forts. takhänge S220

2.

- Montera takhänget på transportören genom att styra in t-spårskruv i transportörsbalken och dra åt M8 låsmutter (pos 1).

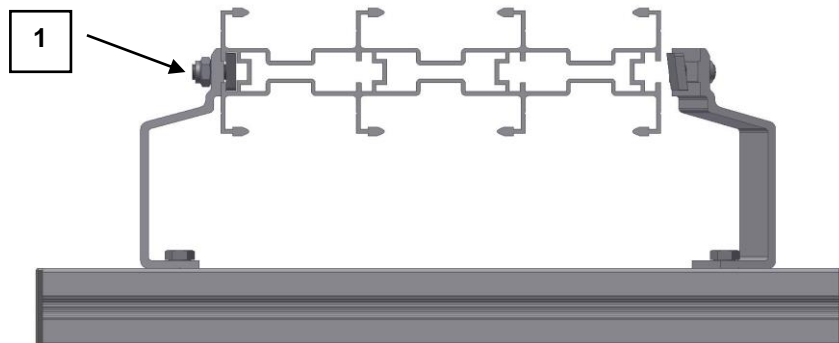

3.

- Montera det lösa benfäste på transportören och dra åt M8 låsmutter (pos 2) och M8 skruv (pos 3).
- Kontrollera att ändlock 100-2010 (pos 4) alternativt 100-2020 är monterat på takhänget

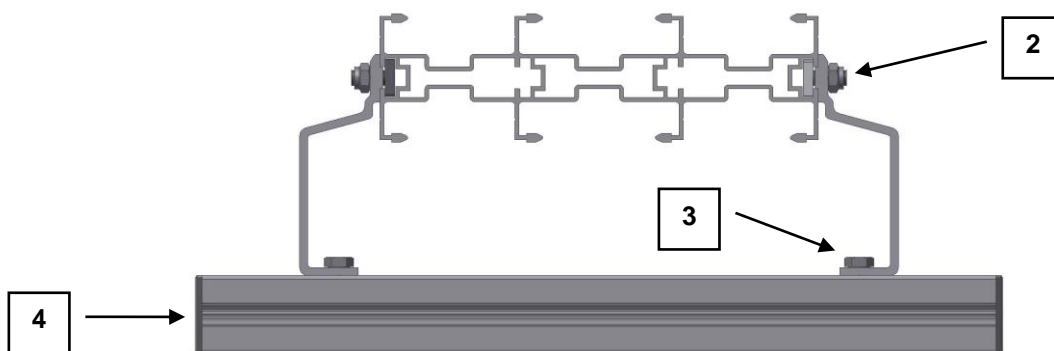

Takhänge med balk 100-1010

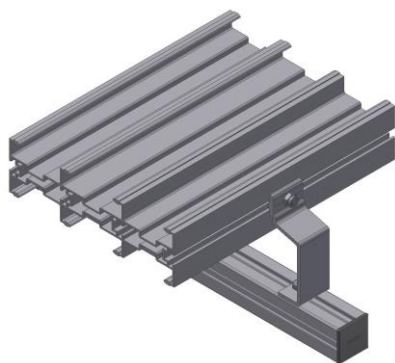

Takhänge med balk 100-1020

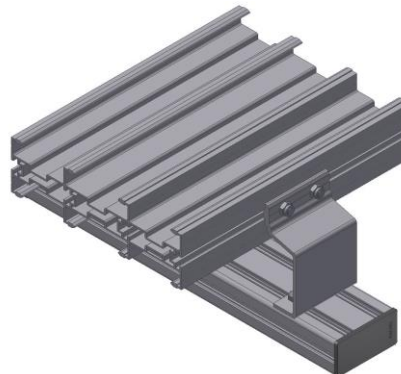

Glidlist S220

Glidlist 400-1000 monteras på undersida och ovasida transportörsprofilen. Glidlisten skall skarvas om dess längd överstiger 8 m. Börja alltid kontrollera att liständar 400-1050 är monterade.

Följande verktyg används vid montering:

Borrmaskin, borrar \varnothing 2,6 mm, försänkare, torx T10, sekator, mattniv, verktyg för listning 400-1060.

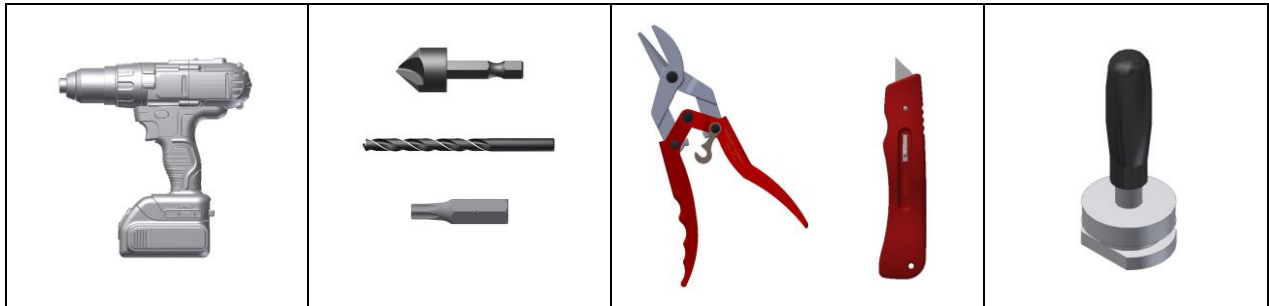

1.

- Kontrollera att det sitter liständar (pos 1) på drivenhetens undersida.

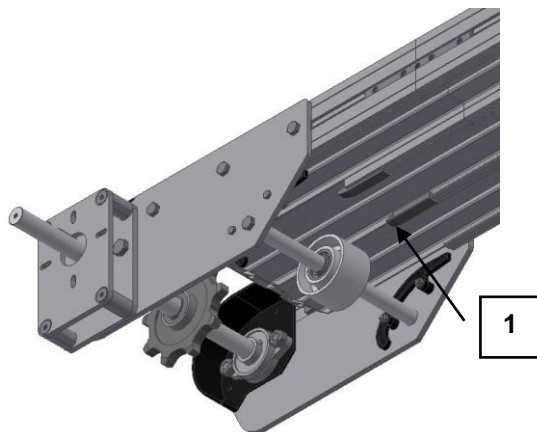

2.

- Kontrollera att det sitter liständar (pos 1) på vändenhetens ovasida.

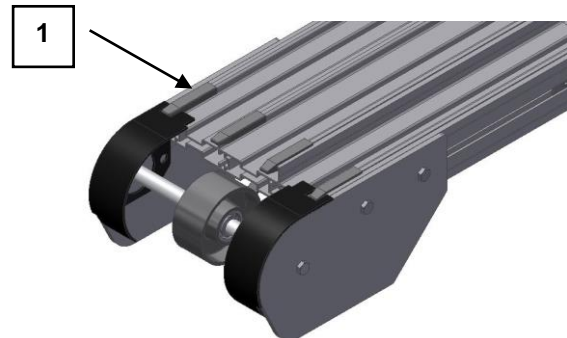

Forts. glidlist S220

3.

- Fasa alla 3 kanterna i ändan på 2 glidlister.
- Forma med händerna ca 30 cm av glidlisten tills den blir helt rak.

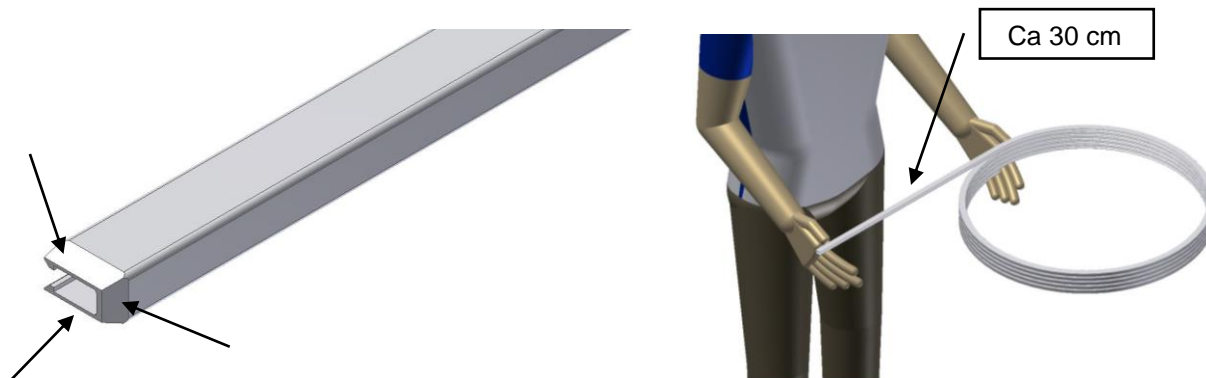

4.

- Kläm fast båda glidlisterna samtidigt på undersidan av banan med monteringsverktyget 400-1060.
- Montera glidlisten från drivenheten till vändenheten. Klipp av glidlisten och avsluta med ca 3 mm glapp mot liständan (pos 1).

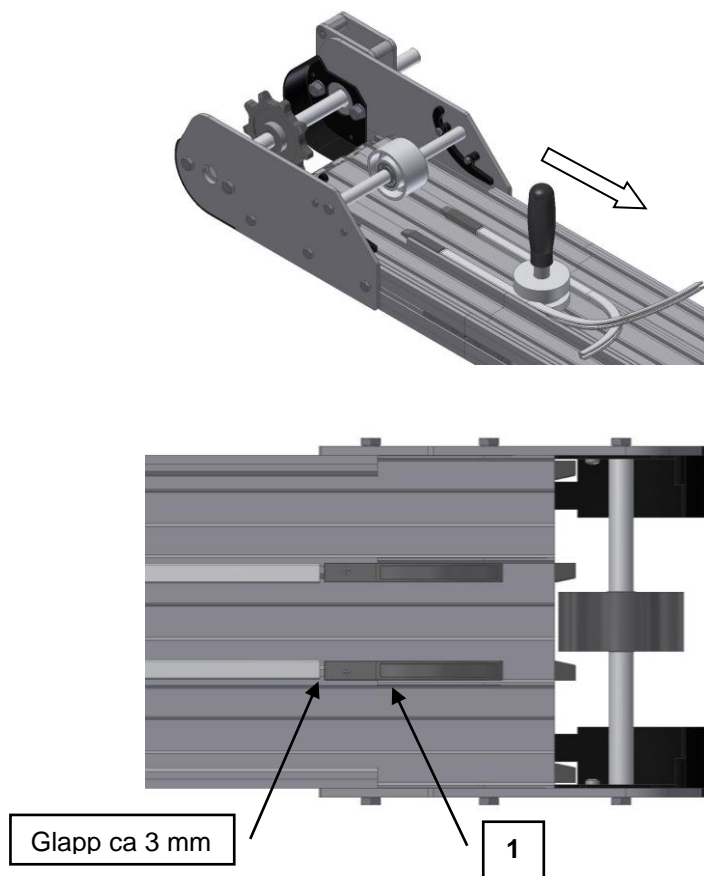

Forts. glidlist S220

5.

- Borra hål \varnothing 2,6 mm, försänk och skruva fast glidlisterna vid drivenheten med självgående listskruv 400-1005 (pos 1). Fixera glidlisten med handen under hela borningsförloppet.
- Säkerställ att hela skruvskallen är försänkt i glidlisten. Dock får skruvens spets inte gå igenom andra sidan av glidlisten.

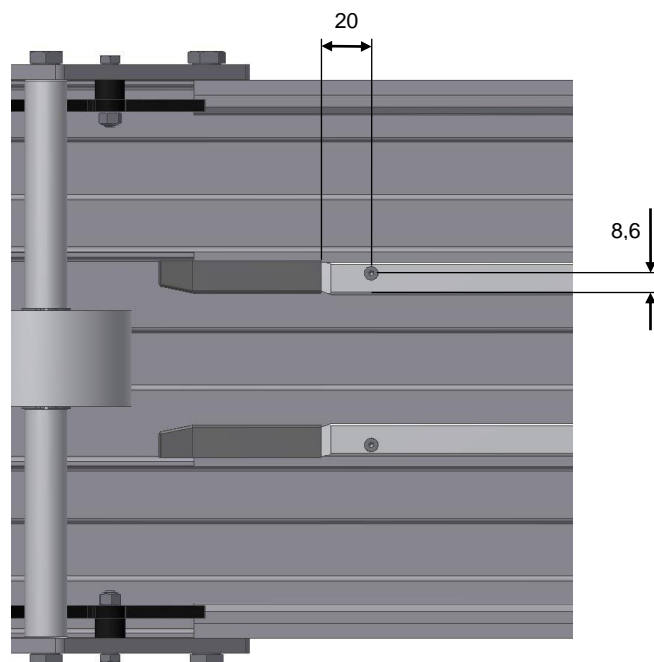
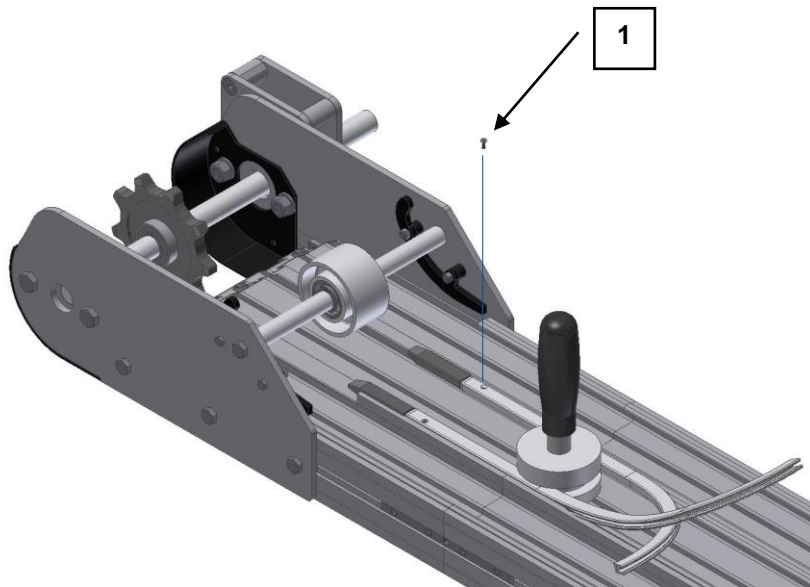

Forts. glidlist S220

6.

- Vänd transportören om och montera glidlisten på ovansidan på samma sätt som på undersidan.
- Förberedd glidlisten enligt punkt 3.
- Montera glidlisten från brytenhet till drivenheten hela vägen till transportörsbalkens ände (pos 1) med monteringsverktyget 400-1060.

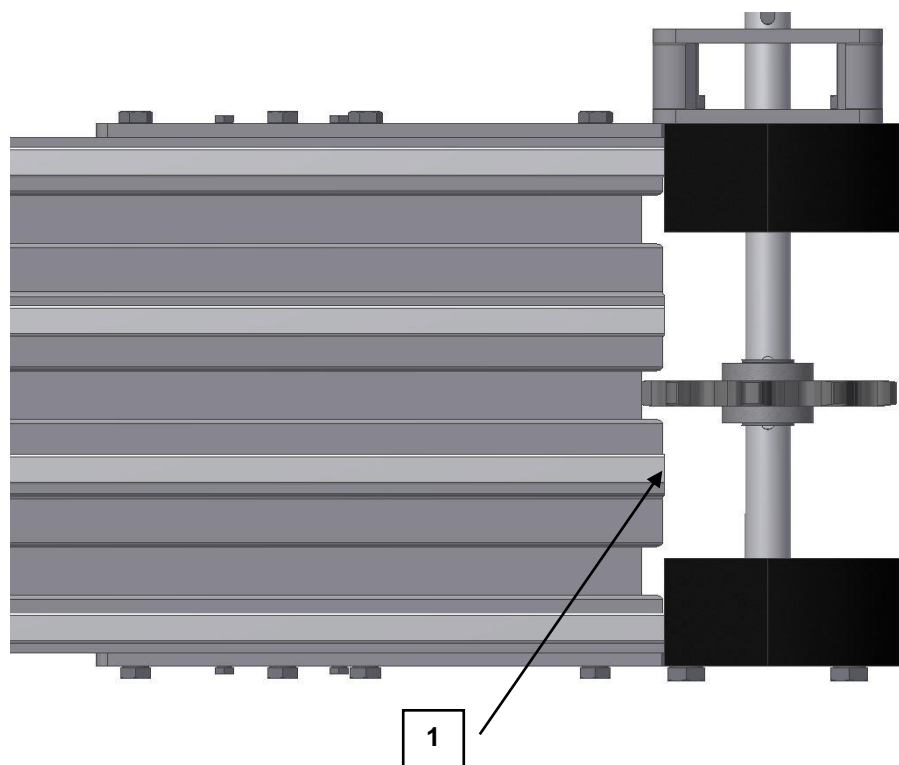
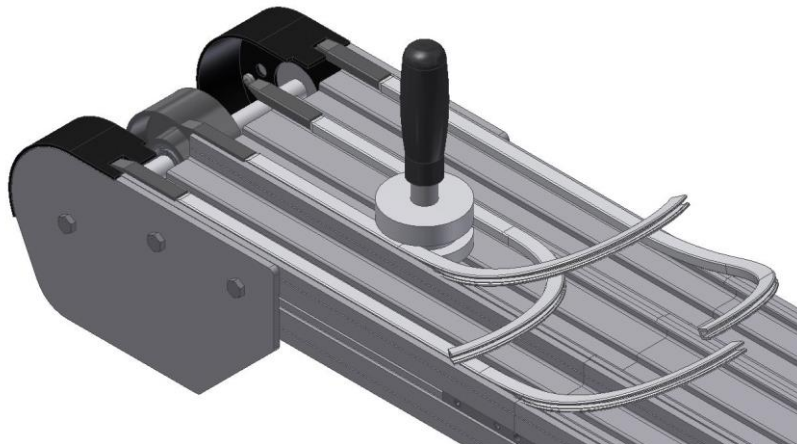

Forts. glidlist S220

7.

- Borra hål \varnothing 2,6 mm, försänk och skruva fast glidlisterna vid vändenheten med självgående listskruv 400-1005 (pos 2). Fixera glidlisten med handen under hela borningsförloppet.
- Säkerställ att hela skruvskallen är försänkt i glidlisten. Dock får skruvens spets inte gå igenom andra sidan av glidlisten.

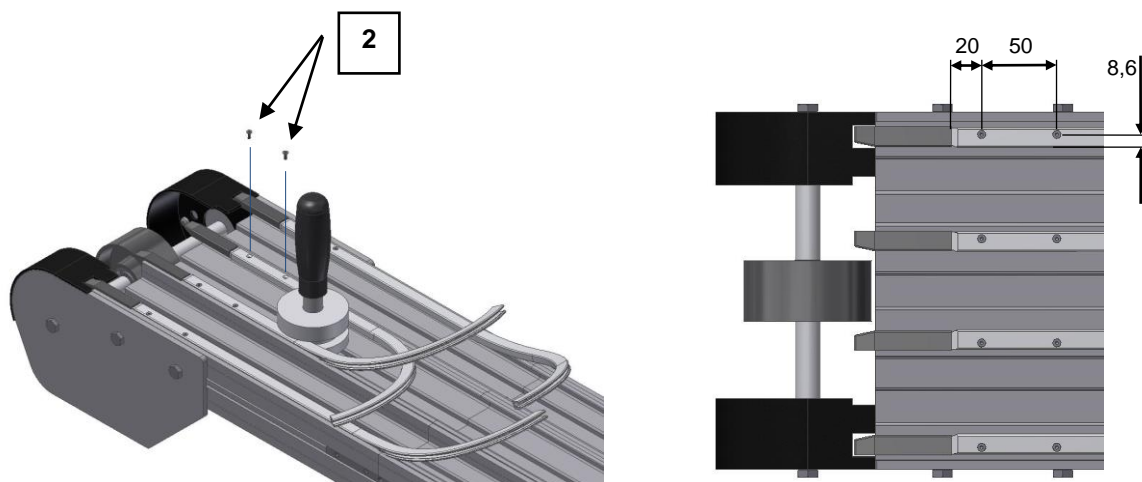

8.

- Om transportören behöver delas så utförs skarven av de övre glidlisterna på följande sätt.
- Snedkapa glidlisterna 45° .
- Fasa kanterna enligt punkt 3 på de glidlist som ligger efter skarven sett i drivriktningen.
- Borra hål \varnothing 2,6 mm, försänk och skruva fast glidlisterna med ett glapp på 3-5 mm. Använd självgående listskruv 400-1005.
- Säkerställ att hela skruvskallen är försänkt i glidlisten.
- Avsluta med att säkerställa funktionen genom att dra en liten bit transportörskedja i balken.

Drivriktning
ovansida

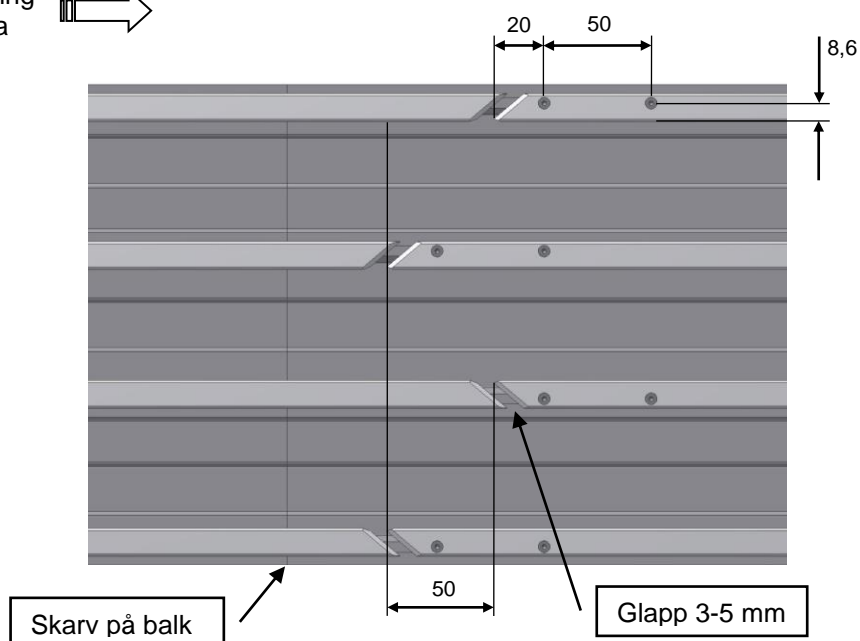

Forts. glidlist S220

9.

- Om transportören behöver delas så utförs skarven av glidlisterna på undersidan på följande sätt.
- Glidlist pos 1 kapas rakt av
- Glidlist pos 2 kapas rakt av och fasa kanterna enligt punkt 3 på de glidlist som ligger efter skarven sett i drivriktningen.
- Borra hål \varnothing 2,6 mm, försänk och skruva fast glidlisterna med självgående listskruv 400-1005.
- Säkerställ att hela skruvskallen är försänkt i glidlisten.
- Avsluta med att säkerställa funktionen genom att dra en liten bit transportörskedja i balken.

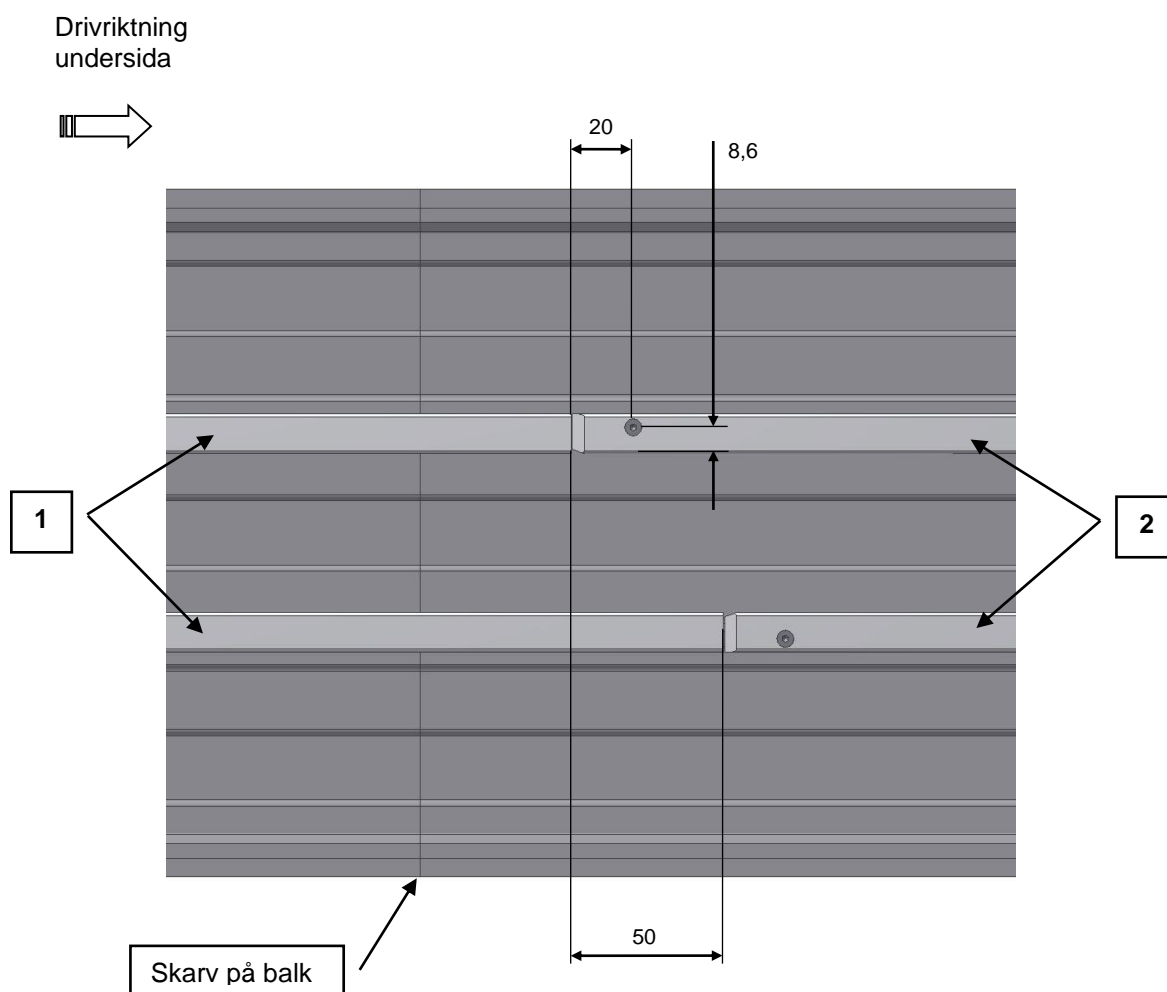

Räckeshållare och räcken S220

Räckeshållare monteras normalt på transportör med hjälp av t-spår skruv 100-6060 M8x17 och M8 låsmutter.

I vissa situationer är det möjligt att montera räckeshållare i skarvjärn 100-7010 mellan två olika transportörsdelar och då används skruv M8x16.

Följande verktyg används vid montering:

Borrmaskin, borr \varnothing 4,2 mm, torx T25, spärrskaft med förlängare och hylsa 13 mm, tång anpassad av Carryline, bågfil och plattfil.



1.

- Montera räckeshållare på transportören genom att styra in t-spårskruv 100-6060 (pos 1) i transportörsbalken och montera räckeshållare och dra åt M8 låsmutter (pos 2).

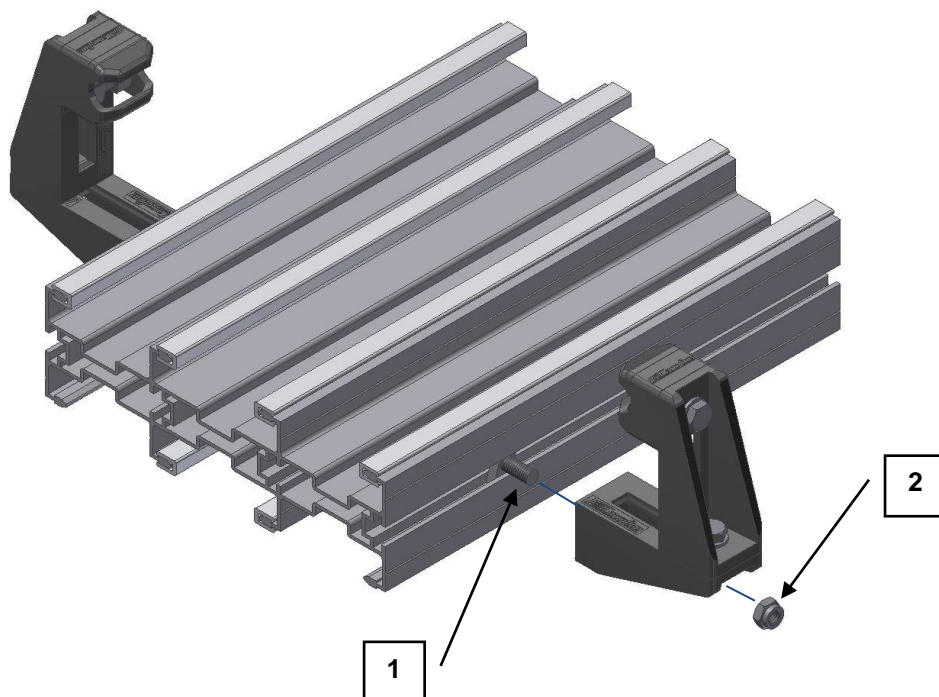

Forts. räckeshållare och räcken S220

2.

- Lossa på M8 skruven (pos 1) på vinkelfästena och ställ in önskad bredd på räckeshållarna och dra åt M8 skruven.

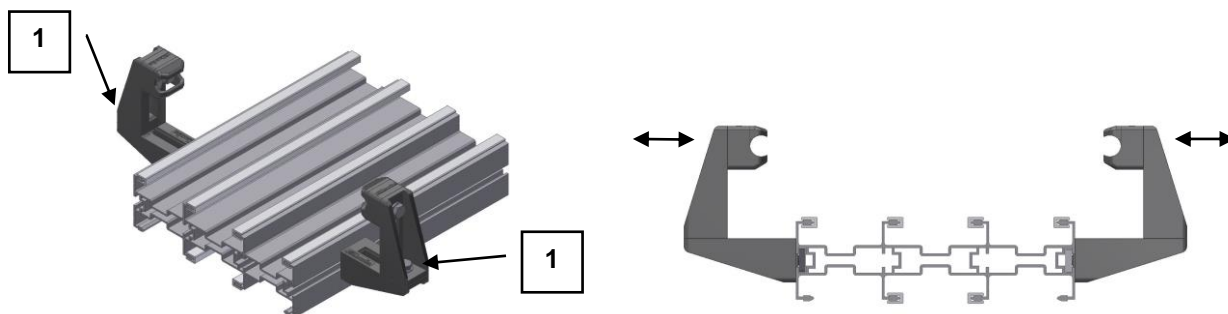

3.

- Skruva ut nästan hela M8 skruven (pos 2) på räckesfäste 300-1000.
- Snäpp fast räckesrör (pos 3) och ställ in önskad höjd på räcket.
- Håll fast räckesröret mot räckesfästet med handen och samtidigt dra åt M8 skruven.

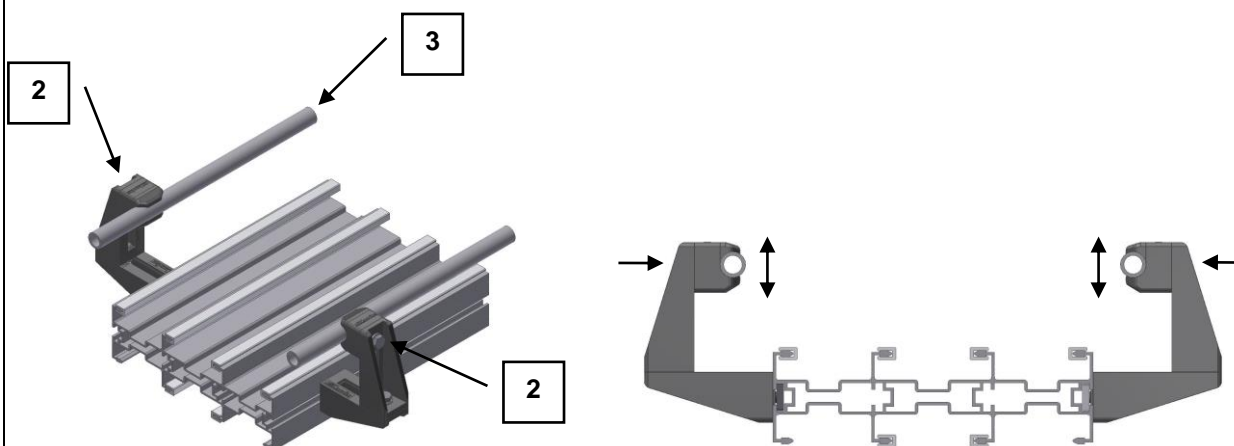

Forts. räckeshållare och räcken S220

4.

- Om räckesrör behöver delas/skarvas så utförs skarvningen på följande sätt.
- Kapa räckesrör med exempelvis bågfil och grada kapsnittet.
- För ihop räckesrören och placera en skarvhylsa 300-3091 (pos 1).
- Håll hylsan på plats med specialtången och borra två hål \varnothing 4,2mm i räckesrören genom skarvhylsan.

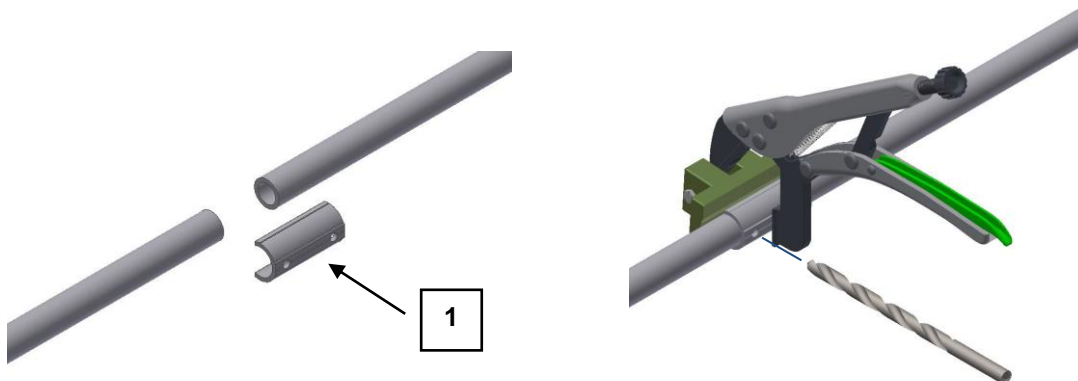

5.

- Skruva i självgångande skruv 300-3095 (pos 2).
- Montera ändpropp 300-3070 (pos 3).



Transportörskedja S220

Transportörskedjan löper på ovansidan och undersidan i transportörsbalken.
Observera transportörskedjans drivriktning.

Vid justering efter drifttagning av transportören skall strömmen brytas och låsas för aktuell motor.

Följande verktyg används vid montering:

Polygrip, blocknyckel 8 mm och skruvting anpassad av Carryline.



Drivriktning

1a.

- Transportörskedjan styrs in på undersidan av drivenheten och över instyrningarna (pos 1).
- Kedjekroppen styrs in i transportörsbalken. (Se även 1b.)



1

Forts. transportörskedja S220

1b.

- Förtydligande vy.
- Samma som ovan fast delad drivenhet utan drivplåt.



2.

- Transportörskedjan dras fram i balken mot vändenheten.



Forts. transportörskedja S220

3.

- Transportörskedjan dras runt i vändenheten.
- Styr in kedjekroppen på ovansidan av transportörsbalken.

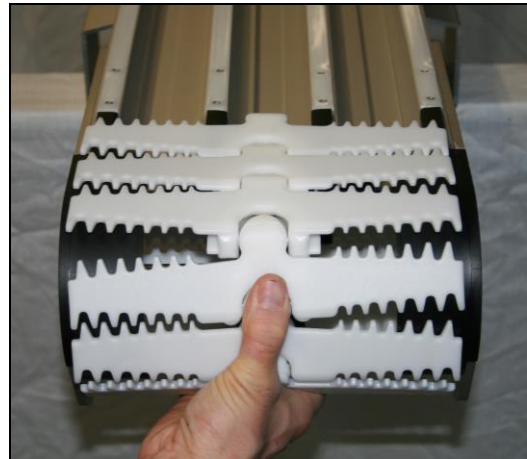
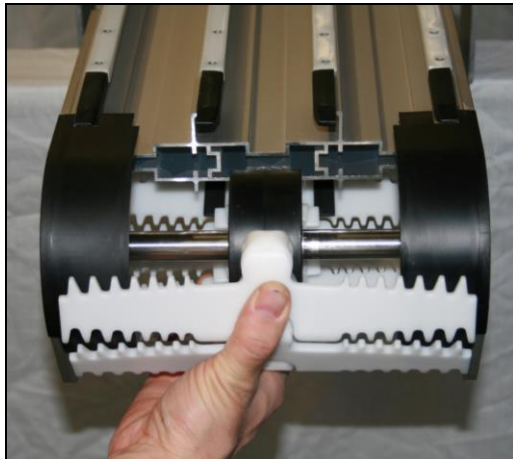

4.

- Transportörskedjan dras med båda händerna enligt bild fram i balken mot drivenheten.

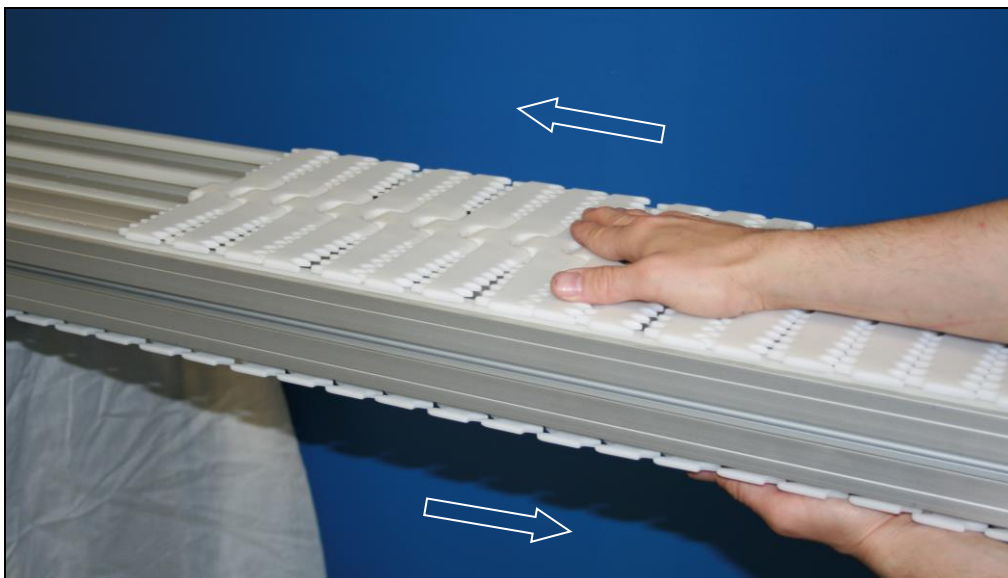

Forts. transportörskedja S220

5.

- Dra transportörskedjan hela vägen till drivhjulet. Se till att kedjan får ingrepp i drivhjulet.

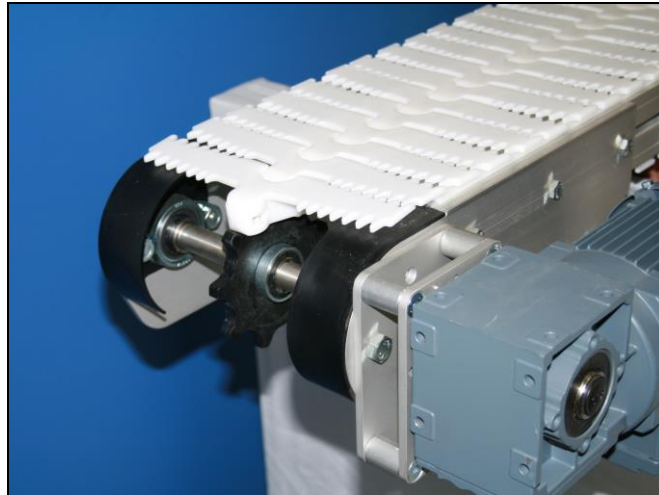

6.

- Lossa flätkåpan på motorn.



Forts. transportörskedja S220

7.

- Transportörskedjan dras nu framåt genom att snurra på fläkthjulet på motorn med handen.



8.

- Mata fram kedjan tills den har ungefär 2 kuggars ingrepp i drivhjulet.
- Lås fast undre delen av transportörskedjan med en skruvtving (pos 1).



Forts. transportörskedja S220

9.

- Sträck kedjan genom att återigen snurra på motorns fläkthjul tills kedjan känns helt spänd.
- En lång transportör behöver sträcka kedjan mer än på en kort transportör.
- Håll upp transportörskedjan och mät upp rätt längd.
- Ta en polygrip och ta tag i kedjelockets vinge.

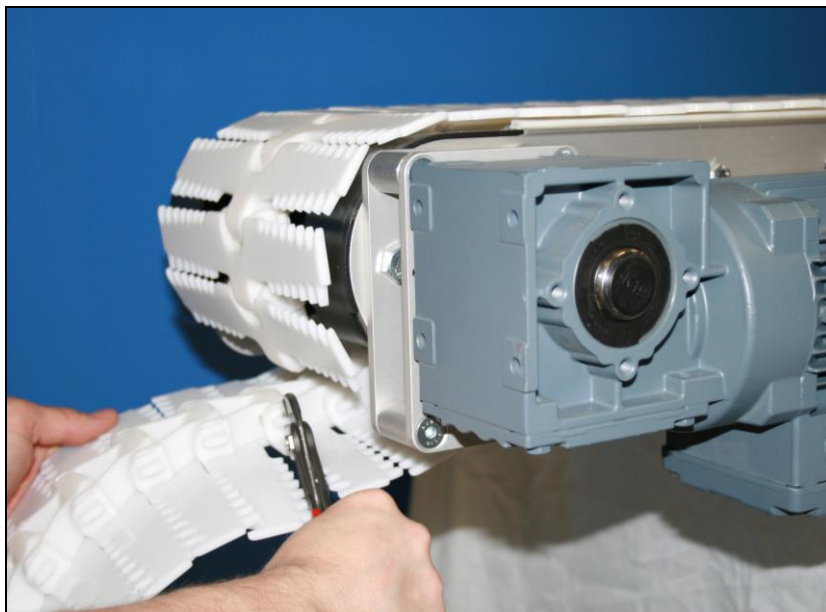

10.

- Böj försiktigt ner locket tills det lossnar från kedjekroppen.

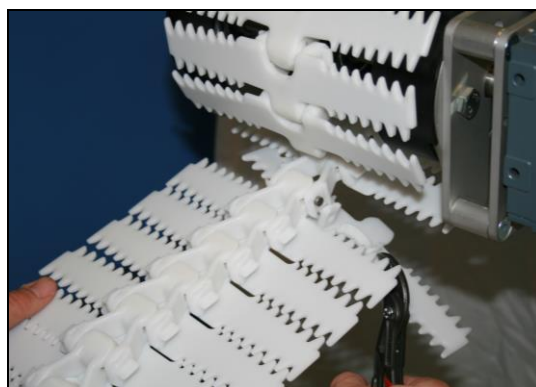
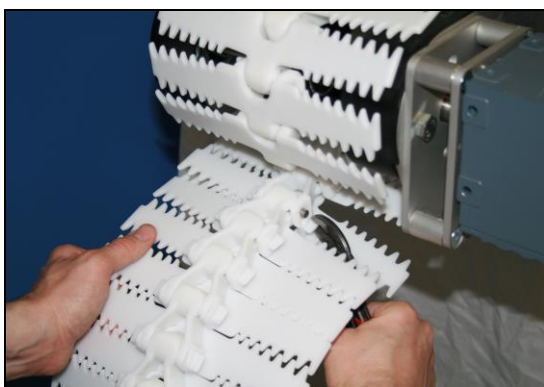

Forts. transportörskedja S220

11.

- Dra ut sprinten med en polygrip och dela kedjan.

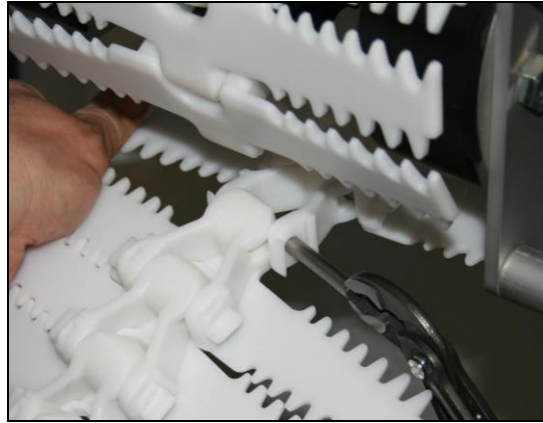
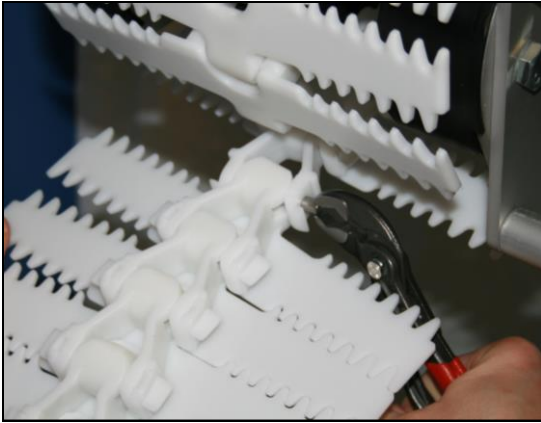

12.

- Montera kedjekropparna enligt bild.
- Återmontera sprinten med en polygrip.



Forts. transportörskedja S220

13.

- Återmontera kedjeloeket ordentligt tills det snäpper fast.

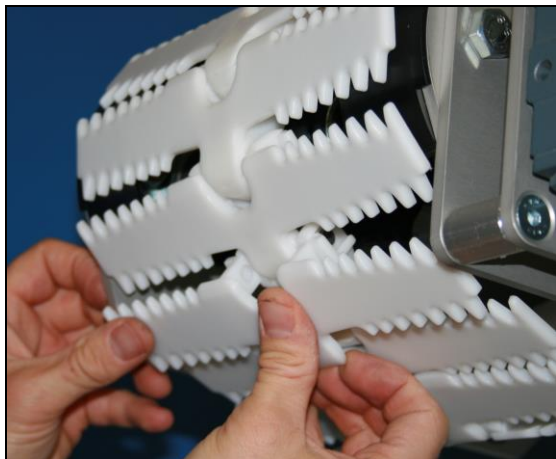

14.

- Om kedjan är mycket spänd kan man snurra tillbaka kedjan något med hjälp av fläkthjulet.
- Återmontera flätkåpan på motorn och ta bort skruvtvingen.
- Kedjan ska nu vara tillräckligt spänd så att det inte finns något slack under drivenheten.
- Efter att transportören har varit i drift kommer kedjan behöva sträckas. Om kedjans slack är nedanför drivplåtarna måste kedjan omedelbart sträckas.



SLUTET AV DOKUMENTET